

LIGHTLIFT 17.75

PERFORMANCE III S

Hinowa®

COMPACTE,
VEELZIJDIGE
HOOGWERKER
OP RUPS BANDEN

www.hinowa.com

KENMERKEN

- 230 kg nuttig draagvermogen over de gehele werkzone
- Groot werkbereik: 17 meter hoogte en 7,5 m constante vlucht met baan vlak langs de muur
- Breed gamma beschikbare motoriseringen
- Snelheid en precisie van de bewegingen

230 kg
draagvermogen!



Compact, Krachtig en zeer Productief zal de Hinowa Lightlift 17.75 PERFORMANCE je iedere dag vergezellen tijdens het werken op hoogte, bij de meest uiteenlopende toepassingen met betrekking tot tuinieren, bouw en onderhoud van gebouwen, werken

binnen en buiten, dankzij de verschillende beschikbare motoriseringen. Het resultaat van een driejarig proces van onderzoek en ontwikkeling, bevat de machine vele kenmerken die de norm voor de globale markt van dit type werktuigen zullen zetten

VOORDELEN/NIUWIGHEDEN

De Lightlift 17.75 PERFORMANCE IIS is een functionele machine die uitgerust is met de modernste technologie en gebruiksgemak. De constructie en materialen zijn van hoogwaardig staal, dit geeft veel stabiliteit en verzekerd een lange levensduur van de machine. De bussen zonder smeernippels garanderen een levensduur zonder smering, zodat op lange termijn tijd en kosten bespaard worden.



De nieuwe Jib Performance maakt het mogelijk om onder alle omstandigheden met 2 operators te werken, met een gewicht van 230 kg, volledig ten voordele van de productiviteit, waarbij de operator in staat gesteld wordt de benodigde gereedschappen mee te nemen.



LIGHTLIFT 17.75

PERFORMANCE IIS



Met de afstandsbediening van de versie Performance IIS kunnen eenvoudige en gemakkelijke opdrachten gegeven worden, zoals autostabilisatie, beweging armen en verplaatsing. Een praktisch display verstrekt de operator belangrijke informatie. Het systeem is verrijkt met nieuwe parameters: de service-icoon informeert de gebruiker over het moment waarop de machine in de toekomst onderhoud nodig heeft. De download-icoon stelt de operator in staat om altijd de laatst beschikbare softwareversie voor de machine te downloaden, via de ingebouwde modem.



GEÏNTEGREERDE HEFGELEIDERS VOOR HET OPTILLEN MET EEN HEFTRUCK

Voor het vervoer van de machine Lightlift 17.75 PERFORMANCE kan een heftruck gebruikt worden. Dit systeem is zeer nuttig voor het verplaatsen van de machine binnen het bouwterrein, en voor het laden en lossen.



NIEUWE "HEAVY DUTY" HAKEN

De eenmaal gesloten machine kan verplaatst worden met behulp van koorden, die aan deze nieuwe en praktische haken voor hijskranen vastgemaakt moeten worden, en aan het uiteinde van de stabilisatiepoten.

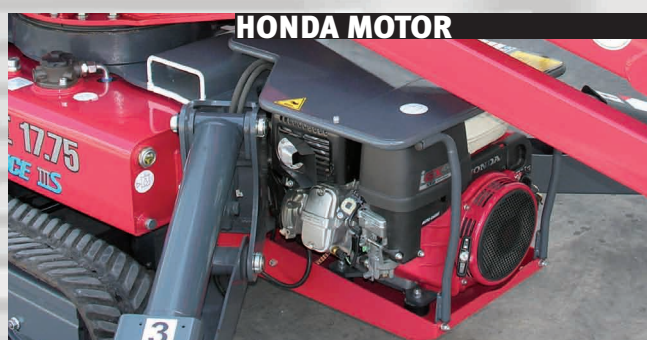

HONDA MOTOR



DIESELMOTOR



Het innovatieve tractiesysteem Auto2Speed maakt het mogelijk om een optimale verplaatsingssnelheid te bereiken: 3,6 Km/h om snel van de ene naar de andere kant van het bouwterrein te rijden. Dankzij de controle van de helling van de machine mindert deze in extreme omstandigheden bovendien automatisch snelheid, hetgeen geheel ten gunste van de veiligheid van de gebruiker komt.



LITHIUM-ION-MOTOR

KEUZE UIT DRIE AANDRIJVINGEN
benzinemotor Honda iGX440
+ elektrische motor 230V
dieselmotor Hatz
met "HD Autorev" systeem
met automatische versneller
+ elektrische motor 230V
Lithium Ion
met lithium accupak 48V 90Ah

LIGHTLIFT 17.75

PERFORMANCE III S

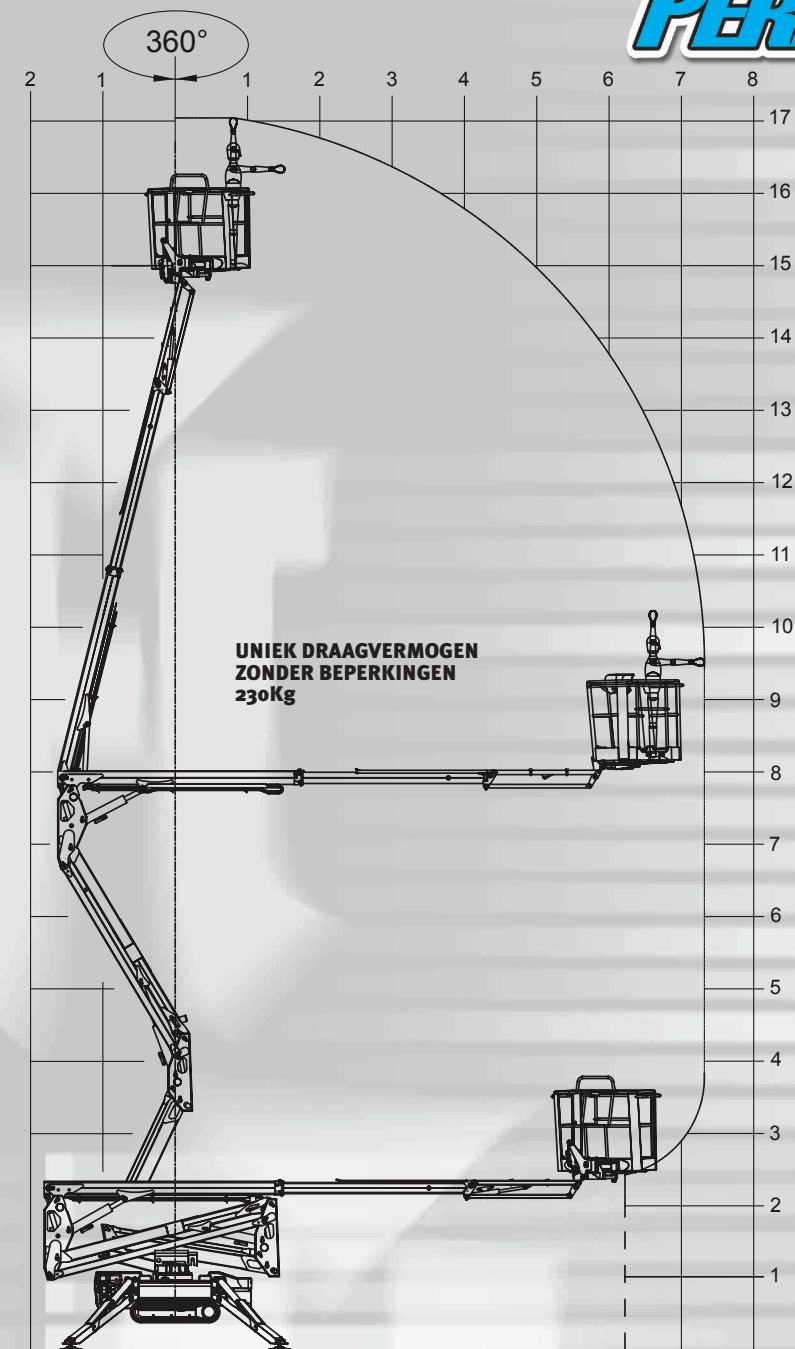

DRAAGVERMOGEN
230 kg

- MAX. WERKHOOGTE 17,06 m
- MAX. HORIZONTALE WERKVLUCHT 7,50 m
- TRANSPORTLENGTE 4,52 m
- TRANSPORTHOOGTE 2,00 m
- STD. AFMETINGEN HOOGWERKERBAK 1335x690xh.1100 mm
- TOELAATBARE MAX. HELLING TIJDENS HET RIJDEN 16°/28,7%
- TOTAAL WERKGEWICHT 2230 kg / 4916,3 lb
- BESCHIKBARE THERMISCHE MOTOR Honda iGX440-12,7CV 3600 rpm
HATZ 1B40-10,2CV 3600 rpm
- ELEKTRISCHE MOTOR 2,2kw-230V-50Hz (110 optional) 1500 rpm
- MAX. RIJSNELHEID I - 1,8 km/h
II - 3,6 km/h - optioneel
- BREEDTE BIJ GESLOTEN MACHINE 798/1086 mm

LITHIUM **ELEKTRISCHE MOTOR MET LITHIUMACCU'S**

OPTIONEEL 90Ah / 48V

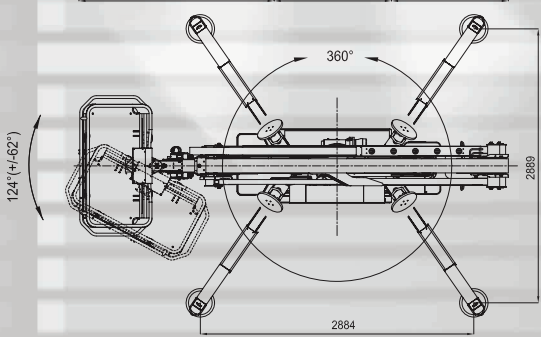
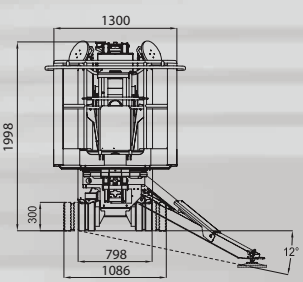
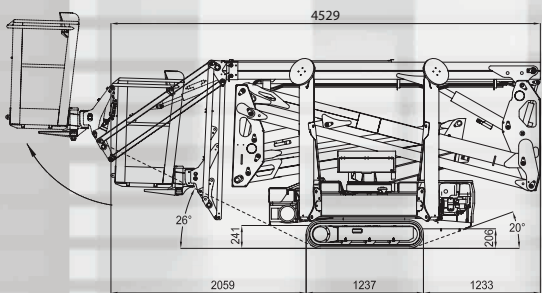

Hinowa doet voortdurend onderzoek naar nieuwe producten en ontwikkelt deze. Zij behoudt zich dan ook het recht voor om zonder voorgaande kennisgeving wijzigingen in dit document aan te brengen. Alle hier aanwezige gegevens zijn van indicatieve aard. Enkele opties of nationale normen zouden het aangeduide gewicht kunnen verhogen. De specificaties kunnen variëren vanwege inachtneming van nationale normen of wegens de toevoeging van optionele accessoires.



CE IPAF
RINA
Member of CEI Federation
ISO 9001:2008
Certified Quality System

HINOWA BELGIUM
LAUWRIJKSTRAAT 1E
2223 HEIST O/D BERG
TEL 015-348774

Hinowa®

HINOWA SPA
Via Fontana • 37054 NOGARA • Verona • Italy
Tel. +39 0442 539100 • Fax +39 0442 539075
info@hinowa.com
www.hinowa.com